



CARDIGAN "CORTESE"

filato **SOFFIO PLUS**

MATERIALE
FILATI ADRIAFIL

OCCORRENTE

- g 550 di filato Soffio Plus colore n. 55
- ferri n. 31/2 e n. 41/2
- ago da lana con punta arrotondata

TAGLIA: 40 (42-44)

PUNTI IMPIEGATI

Maglia tubolare (avvio)

Punto coste 2/2

Maglia rasata diritta

CAMPIONI

cm 10x10 lavorati con i f. n. 41/2 a m. ras. dir. = 19 m. e 26 f.

cm 10x10 lavorati con i f. n. 41/2 a p. coste 2/2 = 33 m. e 30 f.

ESECUZIONE

Dietro: con i f. n. 31/2 avv. 146 (156-166) m. e, per il bordo, lav. 4 f. a m. tubolare, poi cont. a p. coste 2/2. A cm 4 di alt. tot. pros. con i f. n. 41/2 a m. ras. dir. diminuendo 36 m. distribuite a regolare distanza nel corso del 1° f. Ai lati dim. 1 m. dopo 20 f., poi 1 m. ogni 10 f. per 3 volte. A cm 32 (34-36) dal bordo pros. a p. coste 2/2 aumentando 36 m. distribuite a regolare distanza nel corso del 1° f. Dopo cm 17 (18-19), per gli scalfi intrecc. ai lati, ogni 2 f., 5 (7-9) m., 3 m., 2 m., 1 m. per 4 volte. A cm 19 (20-21) dall'inizio degli scalfi, per lo sbieco delle spalle intrecc. ai lati, ogni 2 f., 7 m. per 2 volte, 6 m. per 3 volte (per la taglia 42 intrecc. 7 m. per 4 volte, 6 m. - per la taglia 44 intrecc. 8 m., 7 m. per 4 volte). Intrecc. le 46 (48-50) m. rimaste.

Davanti destro: con i f. n. 31/2 avv. 50 (54-58) m. e lav. il bordo come dietro. A cm 6 di alt. tot. pros. con i f. n. 41/2 a m. ras. dir. diminuendo 12 m. distribuite a regolare distanza nel corso del 1° f. Sulla sinistra del lavoro dim. 1 m. dopo 20 f., poi 1 m. ogni 10 f. per 3 volte. A cm 32 (34-36) dal bordo pros. a p. coste 2/2 aumentando 12 m. distribuite a regolare distanza nel corso del 1° f. Dopo cm 17 (18-19) eseguire lo scalfio e, a cm 19 (20-21) dall'inizio dello stesso, sbiecare la spalla, sulla sinistra del lavoro, come fatto per il dietro.

Davanti sinistro: si lav. come il davanti destro, in modo simmetrico.

Maniche: con i f. n. 41/2 avv. 66 (72-80) m., lav. 2 f. a m. tubolare, poi cont. a p. coste 2/2. Ai lati aum. 1 m. ogni 6 f. per 21 volte. A cm 43 (45-47) di alt. tot., per gli scalfi dim. ai lati, all'interno di 1 m., 2 m. ogni 2 f. per 24 (25-26) volte. A cm 17 (18-19) dall'inizio degli scalfi intrecc. le 12 (14-18) m. rimaste.

Bordo e collo: con i f. n. 41/2 avv. 66 m. e lav. a m. ras. dir. per cm 165 (175-185). Intrecc. le m.

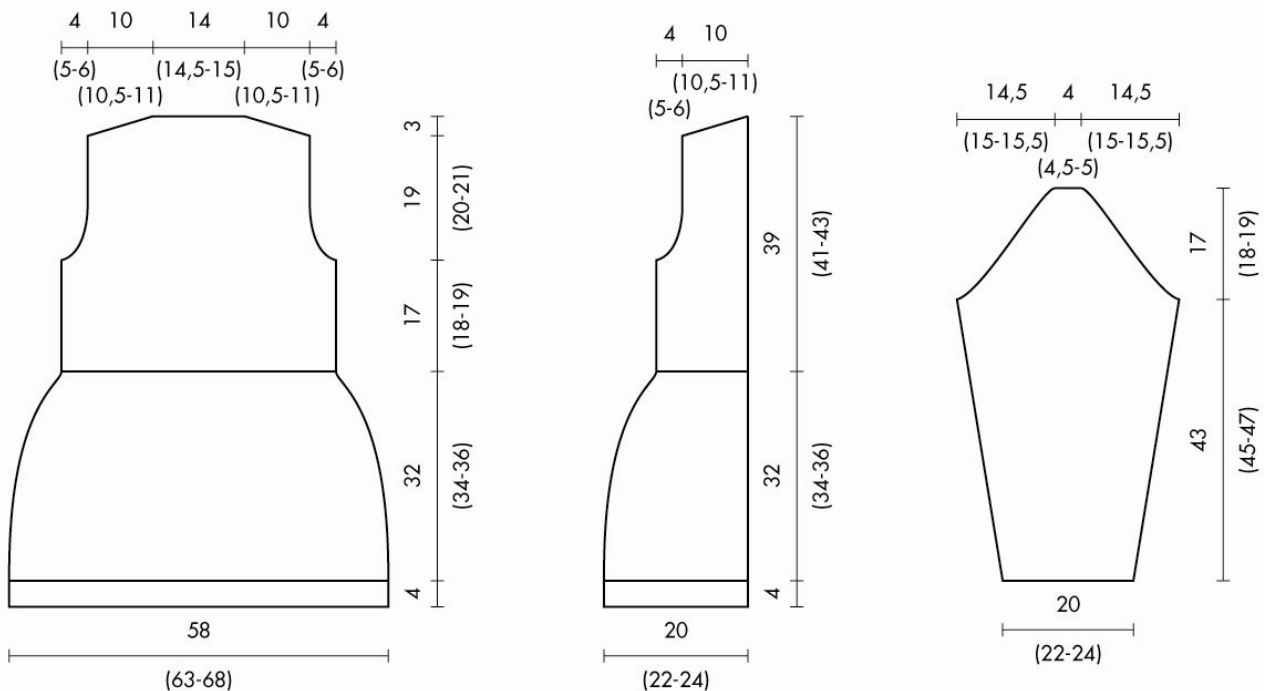

CONFEZIONE E RIFINITURE

Cucire le spalle. Cucire il bordo e il collo lungo i lati d'abbottonatura davanti e lungo lo scollo dietro. Piegare sul diritto del lavoro il lembo inferiore del bordo di ciascun davanti facendo combaciare il margine inferiore del bordo con la cucitura laterale dello stesso (si forma un triangolo che funge da tasca); fissare il margine in corrispondenza della cucitura mediante sottopunto. Cucire i fianchi. Chiudere e montare le maniche.