



DEBARDEUR « PHUKET »

fil **PAPUA**

MATÉRIEL
FILS ADRIAFIL

MATÉRIEL NÉCESSAIRE

- 400 g en tout de fil **Papua** dont 50 g pour chacune des couleurs suivantes : jaune n°77, vert eau foncé mélange n°45, lilas n°72, saumon mélange n°48, vert eau clair mélange n°67, rose mélange n°65, orange mélange n°42 et lilas mélange n°66
- aiguilles n°41/2
- Crochet n°4.00.
- aiguille à laine à pointe arrondie

TAILLE : 6/8 ans

POINTS EMPLOYÉS

Jersey envers

Maille chaînette

Maille coulée

Demi-bride

Bride

Point écrevisse : se travaille comme la demi-bride en partant de la gauche vers la droite.

ÉCHANTILLON

10 x 10 cm en Jersey end. avec les aig. n°41/2 = 17 m. et 26 rgs.

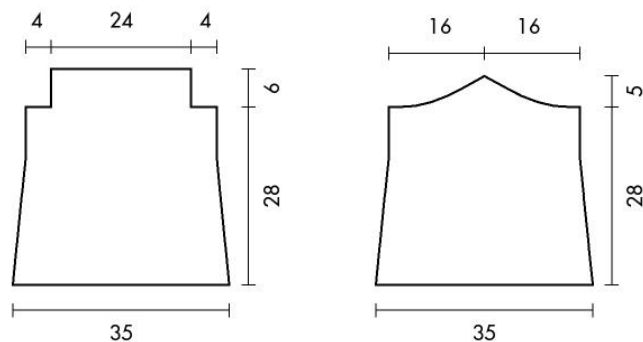

Couper et arrêter le fil.

RÉALISATION

Dos : avec les aig. et le vert eau clair mélange, comm. 60 m. et tric. 4 rgs en Jersey env. Cont. toujours en Jersey env. en alternant sur tout l'ouvrage 2 rgs avec chaque couleur comme suit : saumon, lilas mélange, vert eau foncé, lilas, jaune, rose, orange et vert eau clair. En même temps, à une hauteur totale de 18 cm, dim. sur les côtés d'1 m. tous les 8 rgs 3 fois. A une hauteur totale de 28 cm, pour les emmanch. rab. sur les côtés 7 m. A 6 cm des emmanch., rab. les 40 m. restantes.

Devant : se tric. comme le dos jusqu'à une hauteur totale de 28 cm. Pour les emmanch. et pour profiler l'encolure, rab. sur les côtés, tous les 2 rgs, 8 m., 6 m., 4 m. 3 fois. Rab. les 2 m. restantes (à 5 cm du début des emmanch.).

Epoules : avec le crochet et le jaune, préparer 2 chaînettes de 50 cm.

CONFECTION ET FINITIONS

Coudre les côtés. Avec le crochet et le jaune, faire la finition du bas du dos et du devant comme suit : * 1 demi-bride, saut. 2 m. de marge, dans la m. suivante travailler 5 brides, passer 2 m. de base *, répét. de * à * et fermer le tour par une m. coulée dans la m. de départ. Toujours avec le crochet et le jaune, faire la finition de tout le bord supérieur du débardeur, emmanch. comprises, en réalisant 1 rg en pt écrevisse. Insérer une épaule au sommet du devant, la plier en deux et attacher les extrémités à un côté du bord supérieur du dos ; insérer l'autre épaule et l'attacher au côté opposé du bord du dos.