



COORDINATO "TINTORETTO"

Filato NEW ZEALAND e NEW ZEALAND PRINT

TOP

MATERIALE
FILATI ADRIAFIL

OCCORRENTE

- g 20 di filato **New Zealand** per ciascuno dei seguenti col.: giallo n. 58, arancione n. 87, panna n. 11, avio n. 34, fucsia n. 31, viola n. 68, verde n. 27
- g 20 di filato **New Zealand Print** per ciascuno dei seguenti col.: n. 25, n. 23, n. 22
- uncinetto n. 4.50
- ago da lana con punta arrotondata

TAGLIA: anni 6

PUNTI IMPIEGATI

Catenella

Maglia bassissima

Maglia bassissima in rilievo: lav. a m. bss. prendendo solo il filo posteriore della m. di base.

Maglia bassa

Maglia alta

CAMPIONE

La piastrella misura cm 10x10.

ESECUZIONE

Il top è formato da 12 piastrelle intere e da 2 mezze piastrelle per le coppe, tutte lavorate separatamente e unite tra loro, formando una striscia di 6x2 piastrelle + le coppe, mediante una r. a m. bss. in rilievo.

Piastrella: con il 1° col. avv. una cat. di 5 m. e chiuderla ad anello con 1 m. bss.

1° g.: nell'anello ottenuto lav. 10 m. b.; chiudere questo g. e tutti i seg. con 1 m. bss. nella m. d'inizio g.

2° g.: * 1 m. b. nella m. seg., 2 m. b. nella m. seg. *, rip. da * a * ancora 3 volte, 2 m. b. in ciascuna delle 2 m. seg.

3° g.: con il 2° col. lav. * 3 m. a. nelle 3 m. seg. (sost. la m. a. d'inizio g. con 3 cat.), nella m. seg. lav.: 2 m. a., 2 cat. e 1 m. a. *, rip. da * a * ancora 3 volte.

4° g.: con il 3° col. lav. * 5 m. a. nelle 5 m. a., nell'arco di 2 cat. seg. lav.: 2 m. a., 2 cat. e 1 m. a.; 1 m. a. nella m. a. seg. *, rip. da * a * ancora 3 volte.

5° g.: con il 4° col. lav. * 7 m. a. nelle 7 m. a., nell'arco di 2 cat. seg. lav.: 2 m. a., 2 cat. e 1 m. a.; 2 m. a. nelle 2 m. a. seg. *, rip. da * a * ancora 3 volte.

Spezzare e fermare il filo.

Lavorare altre 11 piastrelle allo stesso modo alternando i 4 colori a piacere.

Mezza piastrella: con il col. panna avv. una cat. di 4 m.

1ª r.: nella 4ª cat. dall'unc. lav. 3 m. a., 2 cat. e 4 m. a., volt.

2ª r.: con il col. giallo lav. 2 m. a. nella m. seg. (sost. la m. a. d'inizio r. con 3 cat.), 3 m. a. nelle 3 m. seg., nell'arco di 2 cat. seg. lav.: 2 m. a., 2 cat. e 2 m. a.; 3 m. a. nelle 3 m. seg., 2 m. a. nella m. seg., volt.

3ª r.: con il col. stampato n. 23 lav. 2 m. a. nella m. seg., 6 m. a. nelle 6 m. seg., nell'arco di 2 cat. seg. lav.: 2 m. a., 2 cat. e 2 m. a.; 6 m. a. nelle 6 m. seg., 2 m. a. nella m. seg., volt.

4ª r.: con il col. stampato n. 25 lav. 10 m. a. nelle 10 m. seg., nell'arco di 2 cat. seg. lav.: 2 m. a., 2 cat. e 2 m. a.; 10 m. a. nelle 10 m. seg., volt.

5ª r.: con il col. arancione lav. 2 m. a. nella m. seg., 11 m. a. nelle 11 m. seg., nell'arco di 2 cat. seg. lav.: 2 m. a., 2 cat. e 2 m. a.; 11 m. a. nelle 11 m. seg., 2 m. a. nella m. seg., volt.

6ª r.: con il col. stampato n. 22 lav. 15 m. a. nelle 15 m. seg., nell'arco di 2 cat. seg. lav.: 2 m. a., 2 cat. e 2 m. a.; 15 m. a. nelle 15 m. seg.

Spezzare e fermare il filo. Lav. un'altra mezza piastrella allo stesso modo.

Spalline: con il col. giallo avv. una cat. di 114 m. + 1 per voltare e lav. 1 r. a m. b.

Spezzare e fermare il filo. Lav. altre 3 spalline allo stesso modo.

CONFEZIONE E RIFINITURE

Formare il top unendo le piastrelle tra loro con 1 r. a m. bss. in rilievo, con il col. giallo, prendendo insieme 1 m. della 1ª piastrella e la m. corrispondente della 2ª piastrella, unendo prima le 2 file orizzontali formate da 6 piastrelle ciascuna (lav. un'unica r. a m. bss. in rilievo), poi le 6 file di 2 piastrelle verticali, passando sopra le m. bss. della r. d'unione prec. e chiudendo ad anello il top. Allo stesso modo unire la base delle 2 mezze piastrelle per le coppe al margine superiore delle 3 piastrelle che formano il davanti, lasciando libere, al centro, l'ultima m. a. dell'ultima r. della coppa sinistra e la 1ª m. a. dell'ultima r. della coppa destra. Rifinire il fondo del top con 1 g. a m. b. lavorato con il col. giallo. Spezzare e fermare il filo. Rifinire il margine superiore del dietro e i contorni delle coppe con 1 g. a m. b. lavorato sempre con il col. giallo, eseguendo 2 m. b. negli archi di 2 cat. al vertice delle coppe. Spezzare e fermare il filo. Piegare a metà le spalline e cucire le due estremità al vertice delle coppe del davanti e, sul dietro, in corrispondenza dell'unione tra le piastrelle laterali e la piastrella centrale.

Per ogni frangia tagliare 3 strisce lunghe cm 35 per ciascuno dei colori: giallo, stampato n. 22, stampato n. 23, panna e stampato n. 25; unire le 15 gugliate, piegarle a metà e, con l'aiuto dell'uncinetto, annodarle al fondo del top; preparare in questo modo 6 frange e annodarne 1 in corrispondenza di ogni unione tra le piastrelle.

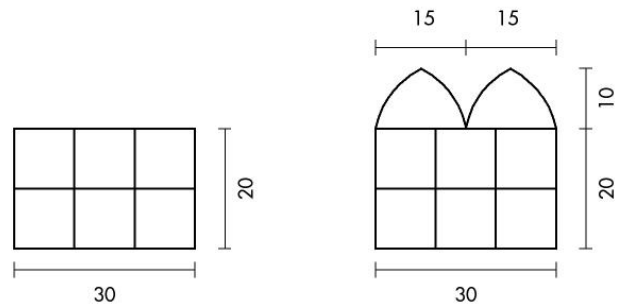

SCIARPA

OCCORRENTE

- g 20 di filato **New Zealand** per ciascuno dei seguenti col.: giallo n. 58, arancione n. 87, panna n. 11, avio n. 34, fucsia n. 31, viola n. 68, verde n. 27
- g 20 di filato **New Zealand Print** per ciascuno dei seguenti col.: n. 25, n. 23, n. 22
- uncinetto n. 4.50
- ago da lana con punta arrotondata

TAGLIA: anni 6

PUNTI IMPIEGATI

Catenella

Maglia bassissima

Maglia bassissima in rilievo: lav. a m. bss. prendendo solo il filo posteriore della m. di base.

Maglia bassa

Maglia alta

CAMPIONE

La piastrella misura cm 10x10.

ESECUZIONE

La sciarpa è formata da 24 piastrelle lavorate separatamente e unite tra loro, formando una striscia di 2x12 piastrelle, mediante 1 r. a m. bss. in rilievo.

Piastrella: con il 1° col. avv. una cat. di 5 m. e chiuderla ad anello con 1 m. bss.

1° g.: nell'anello ottenuto lav. 10 m. b., term. questo g. e tutti i seg. con 1 m. bss. nella m. d'inizio g.

2° g.: * 1 m. b. nella m. seg., 2 m. b. nella m. seg. *, rip. da * a * ancora 3 volte, 2 m. b. in ciascuna delle 2 m. seg.

3° g.: con il 2° col. lav. * 3 m. a. nelle 3 m. seg. (sost. la 1ª m. a. d'inizio g. con 3 cat.), nella m. seg. lav.: 2 m. a., 2 cat. e 1 m. a. *, rip. da * a * ancora 3 volte.

4° g.: con il 3° col. lav. * 5 m. a. nelle 5 m. a., nell'arco si 2 cat. seg. lav.: 2 m. a., 2 cat. e 1 m. a.; 1 m. a. nella m. a seg. *, rip. da * a * ancora 3 volte.

5° g.: con il 4° col. lav. * 7 m. a. nelle 7 m. a., nell'arco si 2 cat. seg. lav.: 2 m. a., 2 cat. e 1 m. a.; 2 m. a. nelle 2 m. a seg. *, rip. da * a * ancora 3 volte.

Spezzare e fermare il filo. Lavorare altre 23 piastrelle allo stesso modo alternando i 4 colori a piacere.

CONFEZIONE E RIFINITURE

Unire le piastrelle tra loro con 1 r. a m. bss. in rilievo, lavorata con il col. giallo, prendendo insieme 1 m. della 1^a piastrella e la m. corrispondente della 2^a piastrella, unendo prima le 2 file formate da 12 piastrelle ciascuna, lavorando un'unica r. a m. bss. in rilievo, poi le 12 file di 2 piastrelle, passando sopra le m. bss. della r. d'unione prec. Al termine rifinire tutto il perimetro della sciarpa con 1 g. a m. b. lavorato con il col. giallo. Spezzare e formare il filo.

Per ogni frangia tagliare 3 strisce lunghe cm 40 per ciascuno dei colori: giallo, arancione, fucsia, panna e stampato n. 25; unire le 15 gugliate, piegarle a metà e, con l'aiuto dell'uncinetto, annodarle alle m. di margine. Preparare in questo modo 6 frange e annodarne 3 su ciascun lato corto della sciarpa.

