



ENSEMBLE « LOIRA »

Fil GLOBE UNI

PONCHO

MATÉRIEL

Fils Adriaafil

MATÉRIEL NÉCESSAIRE

400 g de fil **Globe Uni** couleur bleue n°41

Aiguilles n°4

Jeu d'aig. (ou aig. circulaire) n°4

Crochet n°5.50.

Aiguille à laine à pointe arrondie

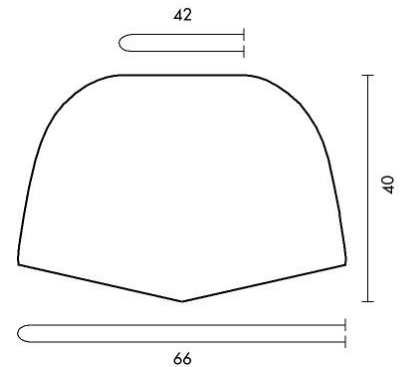

TAILLE : 6/7 ans

POINTS EMPLOYÉS

Côte 3/3 en rond : tric. 3 m. end., 3 env., en colonnes.

Maille chaînette

Demi-bride

Point fantaisie (se trav. sur un nbre de m. de départ multiple de 4) :

1^{er}, 2^{ème} et 3^{ème} rgs : en. demi-bride ; fermer tous les tours par une m. coulée dans la m. de départ.

4^{ème} tour : * 2 demi-bridés, 4 chaîn., sauter 2 m. (ou 3 m. comme indiqué dans la réalisation) *, rép. de * à *.

5^{ème} tour : 1 m. coulée dans le 1^{er} arceau, * 4 chaîn., 2 demi-bridés dans l'arceau suivant *, rép. de * à *.

6^{ème} tour : * 1 demi-bride dans chacune des 2 demi-bridés suiv., 3 demi-bridés dans l'arceau suiv. *, rép. de * à * ; dans ce tour, une augmen. automatique d'1 m. pour chaque motif se fait.

7^{ème} tour : rép. à partir du 2^{ème} tour.

ÉCHANTILLON

10 x 10 cm avec le crochet n°5.50 en demi-bride = 16 m. et 13 rgs.

RÉALISATION

Se tric. en un morceau, en rond, en commençant par le haut (encol.). Avec le crochet, comm. une chaîn. de 69 m., fermer en anneau avec 1 m. coulée dans la 1^{ère} chaîn. et tric. en rond en pt fantaisie (au cours du 5^{ème} tour, il y aura 17 motifs en arceaux) en sautant les m. comme suit :

4^{ème} et 9^{ème} tours : saut. 2 m.

14^{ème}, 19^{ème}, 24^{ème}, 29^{ème}, 34^{ème}, 39^{ème} et 44^{ème} tours : saut. 3 m.

De cette façon, on obtient automatiquement les augmen. qui donneront une forme arrondie au poncho.

Pour ensuite profiler les côtés, le centre arrière et le centre devant du poncho, répartir 4 augmen. (= 2 demi-bridés dans la même m. de base) à distance régulière au cours du 17^{ème} tour ; répartir encore 4 augmen., en colonnes par rapport aux précédentes, au cours des 18^{ème}, 22^{ème}, 23^{ème}, 27^{ème}, 28^{ème}, 31^{ème}, 32^{ème}, 33^{ème}, 36^{ème}, 37^{ème}, 38^{ème}, 41^{ème}, 42^{ème} et 43^{ème} tours.

A la fin du 45^{ème} tour, cont. en demi-bride sur 7 autres tours en répartissant 4 augmen. supplémentaires, en colonnes par rapport aux préc., chaque tour.

Couper et arrêter le fil (à une hauteur totale de 40 cm).

CONFECTION ET FINITIONS

Avec le jeu d'aig., repr. 78 m. autour de l'encol. et, pour le col, tric. en côte 3/3 en rond sur 7 cm ; rab. les m. Faire la finition du bas du poncho avec les franges comme suit : avec le fil, broder des aiguillées de 25 cm, les unir en groupes de 4, les plier en deux et, à l'aide du crochet, les nouer aux m. de bord. Nouer 1 frange toutes les 4 m.

CHAPEAU

MATÉRIEL

Fils Adriaafil

MATÉRIEL NÉCESSAIRE

100 g de fil **Globe Uni** couleur bleue n°41

Crochet n°5.50.

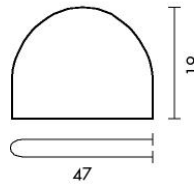

DIMENSIONS : le chapeau a une circonférence de 47 cm

POINTS EMPLOYÉS

Maille chaînette

Maille coulée

Demi-bride

Point fantaisie : voir au cours de la réalisation.

Point écrevisse : se travaille comme la demi-bride en partant de la gauche vers la droite.

ÉCHANTILLON

10 x 10 cm avec le crochet n°5.50 en pt fantaisie = 16 m. et 13 rgs.

RÉALISATION

Se travaille en commençant par le sommet.

Avec le crochet, comm. une chaîn. de 4 m., fermer en anneau avec 1 m. coulée dans la 1^{ère} chaîn. et, dans le cercle obtenu, tric. en pt fantaisie comme suit :

1^{er} tour : 6 demi-bridés ; fermer ce tour et tous les tours suivants par 1 m. coulée dans la m. de départ.

2^{ème} tour : 2 demi-bridés dans chaque m. du dessous.

3^{ème} tour : * 1 demi-bride, 2 demi-bridés dans la m. suiv. *, rép. de * à *.

4^{ème} tour : * 2 demi-bridés, 2 demi-bridés dans la m. suiv. *, rép. de * à *.

5^{ème} tour : * 3 demi-bridés, 2 demi-bridés dans la m. suiv. *, rép. de * à *.

6^{ème} tour : * 4 demi-bridés, 2 demi-bridés dans la m. suiv. *, rép. de * à *.

7^{ème} tour : * 5 demi-bridés, 2 demi-bridés dans la m. suiv. *, rép. de * à *.

8^{ème} tour : * 2 demi-bridés, 4 chaîn., sauter 2 m. *, rép. de * à *.

9^{ème} tour : 2 m. coulées dans le 1^{er} arceau, * 4 chaîn., 2 demi-bridés dans l'arceau suivant *, rép. de * à *.

10^{ème} tour : * 2 demi-bridés dans l'arceau suiv., 1 demi-bride dans chacune des 2 demi-bridés suiv. *, rép. de * à *.

11^{ème} tour : 1 demi-bride dans chaque m. du dessous.

12^{ème} tour : 1 demi-bride dans chaque m. du dessous en répartissant 4 augmen. à distance régulière (= 2 demi-bridés dans la même m. de base).

13^{ème} tour : comme le 8^{ème} tour.

14^{ème} tour : comme le 9^{ème} tour.

15^{ème} tour : comme le 10^{ème} tour.

16^{ème}, 17^{ème} et 18^{ème} rgs : comme le 11^{ème} tour.

19^{ème} tour : 1 demi-bride dans chaque m. du dessous en répartissant 8 augmen. à distance régulière.

20^{ème} tour : comme le 8^{ème} tour.

21^{ème} tour : comme le 9^{ème} tour.

22^{ème} tour : comme le 10^{ème} tour.

23^{ème}, 24^{ème}, 25^{ème}, 26^{ème}, 27^{ème} et 28^{ème} tours : comme le 11^{ème} tour en augmen. de 4 m. au cours du 23^{ème} et du 25^{ème} tours.

29^{ème} tour : en pt écrevisse.

Couper et arrêter le fil (à une hauteur totale de 19 cm).