



KOMPLET "TAMIGI"

Garns MERINO und ODEON LAME'

ÄRMELLOSES

MATERIAL

Garn Adriafil

MAN BENÖTIGT

Insgesamt 300 Gr. Garn, folgendermaßen aufgeteilt: 250 Gramm Garn **Merino**, Farbe Grau, Nr. 47 und e 50 Gramm Garn **Odeon Lamé**, Farbe Silber Nr. 40.

Nadeln Nr. 41/2

Häkelnadel Nr. 3.50

Wollnadel mit runder Spitze

GRÖßE: 40

ANGEWENDETE MASCHEN

Rechtsmasche.

Luftmasche.

Sehr feste Masche.

Feste Masche.

Halbe Stäbchenmasche.

Stäbchenmasche.

Doppelte Stäbchenmasche.

Dreifache Stäbchenmasche.

Krebsstich: man arbeitet wie bei der festen Masche von links nach rechts.

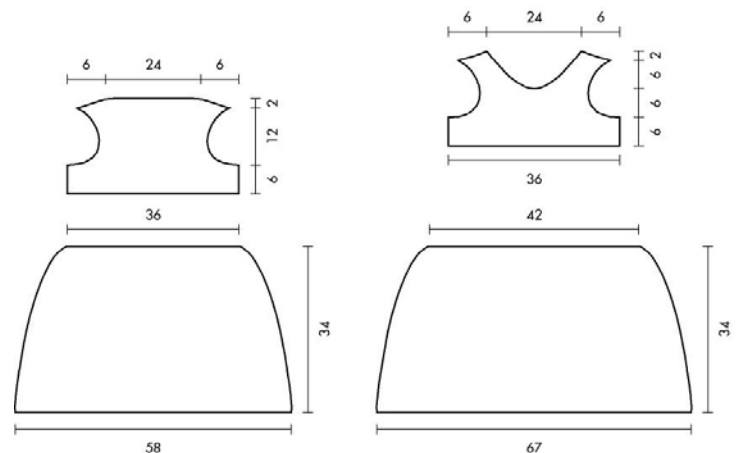

MUSTER

10x10 cm mit den Nadeln Nr. 41/2, Rechtsmasche mit 2 abwechselnden Garnsorten = 18 M. und 31 Nd.

AUSFÜHRUNG

Baschina- Kittelchen hinten: mit dem Garn Merino schlägt man 104 M. an und arbeitet mit Rechtsmasche, wobei man 2x wechselt (4 Nd. mit Garn Merino und 2 Nd. mit Garn Odeon Lamé), dann strickt man weiter, indem man wechselweise 6 Nd. mit Garn Merino u. 2 Nd. mit Garn Odeon Lamé bis ans Ende der Arbeit strickt. An den Seiten red. man 1 M. alle 6 Nd. für 10 mal, 1 M. alle 4 Nd. Für 10 mal. Bei 34 cm Höhe verknüpft man die 64 übrig gebliebenen Maschen.

Baschina- Kittelchen vorne: mit dem Garn Merino schlägt man 120 M. an und arbeitet mit Rechtsmasche, wobei man das Garn wie am Rückteil wechselt. An den Seiten red. man 1 M. alle 6 Nd. für 7 mal, 1 M. alle 4 Nd. Für 15 mal. Bei 34 cm Höhe verknüpft man die 76 übrig gebliebenen M.

Mieder hinten: dieses besteht aus 2 Mittelteilen (das untere Teil _A" und das obere Teil _D"), aus einem unteren Steg (_B") und aus 2 Seitenteilen (_C"), welche die Armausschnitte und die Träger bilden. Man führt beide Teile in der unten angeführten Reihenfolge durch, wobei man die entsprechenden Anweisungen und Schaubildern befolgt.

Man beginnt mit dem Mittelteil _A" (unten): mit dem Garn Odeon Lamé schlägt man ein Kettchen von 4 M. an, schließt ringförmig mit 1 festen M. in der ersten Luftm., dann arbeitet man wie auf dem Schaubild weiter. Am Ende Faden abreißen und vernähen.

Mit dem Garn Merino führt man den Teil _B" durch; am Ende des Schaubilds, Faden abreißen und vernähen.

Das rechte Seitenteil wird wie folgt durchgeführt _C": man beginnt mit dem Garn Merino, wobei man den Faden wie am Schaubild angegeben ist, ansetzt; man folgt diesem, wobei man mit dem Garn Odeon Lamé die in grau angezeigten Teile durchführt. Das linke Seitenteil _C" wird symmetrisch durchgeführt.

Man arbeitet eine Reihe mit fester M. am Teil _D" wobei man das Garn Merino an dem im Schaubild angegebenen Punkt ansetzt; am Ende der reihe reisst man den Faden ab und vernäht ihn.

Dann führt man den mittleren Teil _D" (oben) mit dem Garn Merino durch, wobei man den Faden wie im Schaubild ansetzt; am Ende, Faden abreißen und vernähen.

Mieder vorne: dieses besteht aus einem mittleren Teil (_A"), aus einem unteren Steg (_B") und aus 2 seitlichen Teilen (_C", welche die Armausschnitte und die Schultern bilden). Man führt den Teil _A" und _B" wie für das Rückenteil beschrieben, durch.

Für den seitlichen Teil rechts _C": hakt man sich in das Garn Merino wie im Schaubild angegeben und häkelt die ersten 3

Rd.; am Ende der 3° Rd. häkelt man 27 Luftm., Arbeit umdrehen, dann häkelt man.:

die 4° Rd.: 21 feste M, 2 halbe Stäbchenm., 4 Stäbchenm, man arbeitet auf den festen M. der 3° Rd. weiter und häkelt 12 doppelte Stäbchenm., 2 Luftm.; dann häkelt man auf den Anfangs- Luftm. Des Teils „B“ weiter und häkelt die gekreuzten Gruppen wie im Schaubild beschrieben ist.

Man macht mit dem Garn Merino weiter.

5° Rd.: 1 feste M. in jeder darunterlieg. M. (= 66 m.).

6°, 7° u. 8° Reihe.: 1 feste M. in jeder darunterlieg. M., wobei 3 M. in jeder R. reduziert werden. (= 57 m.).

9° R.: 3 feste M., 14 halbe Stäbchenm., 3 Stäbchenm., 18 doppelte Stäbchenm., 3 Stäbchenm., 3 halbe Stäbchenm., 13 feste M.

10° R.: 1 feste M. in jeder darunterlieg. M, wobei in jeder darunterlieg. M. 7 m. red. werden. (= 50 m.).

11° R.: 9 feste M., 4 halbe Stäbchenm., 7 Stäbchenm., 12 doppelte Stäbchenm., 2 Stäbchenm., 2 halbe Stäbchenm., 14 feste M.

12°, 13° e 14° R.: 1 feste M. in jeder darunterlieg. M., wobei in jeder R. 1 M. red. wird. (= 47 m.).

Faden abreißen und vernähen.

Auf symmetrische Weise wird die linke Seite „C“ angefertigt.

ANFERTIGUNG UND FEINARBEIT

Mit dem Garn Merino häkelt man eine Reihe mit Krebsmuster zwischen der 2° und der 3° Reihe und der 4° und 5° Reihe der Teile „B“ hinten und vorne, wie folgt: man arbeitet auf der rechten Seite der Arbeit, biegt die Arbeit an den angegebenen Reihen zur Hälfte um und arbeitet auf diese Weise hervorgehoben. Auf gleiche Art häkelt man 1 hervorgehobene reihe auf jedem Teil „C“ des Rückenteils, zwischen der 4° und der 5° R. Man vernäht das Mieder vor dem Baschina- Kittelchen vorne und kraust dessen Rand in der Mitte an, bis beide Teile übereinstimmen. Man vernäht das Mieder am Rückenteil mit dem hinteren Baschina- Kittelchen. Man vernäht die Taille. Man vernäht die Schultern. Mit der Häkelnadel und dem Garn Merino verziert man den Halsausschnitt und die Armausschnitte mit Krebsmuster.

- = Luftmasche
- = Sehr feste Masche
- x = Feste Masche

x x
 2 feste M. in der gleichen Grundmasche

┆ = halbe Stäbchenmasche

┆┆ = Stäbchenmasche

 1 gekreuzte Gruppe: man häkelt 2 doppelte Stäbchenm., 1 offene Stäbchenm. und setzt die Häkelnadel um die 3 eben erst gehäkelten M., von vorne nach hinten, indem man die Maschen umwickelt, das Garn auf die Häkelnadel gibt und sämtliche M. schließt.

▽ = Beginn der Arbeit

▼ = Ende der Arbeit

← = Arbeitsrichtung

Teil A

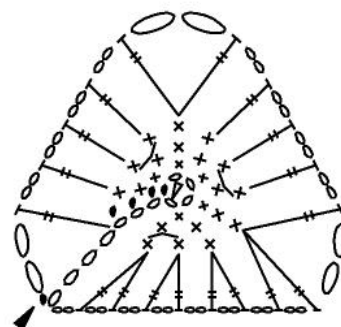

Teil C

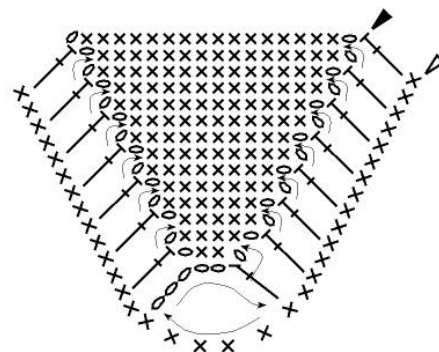

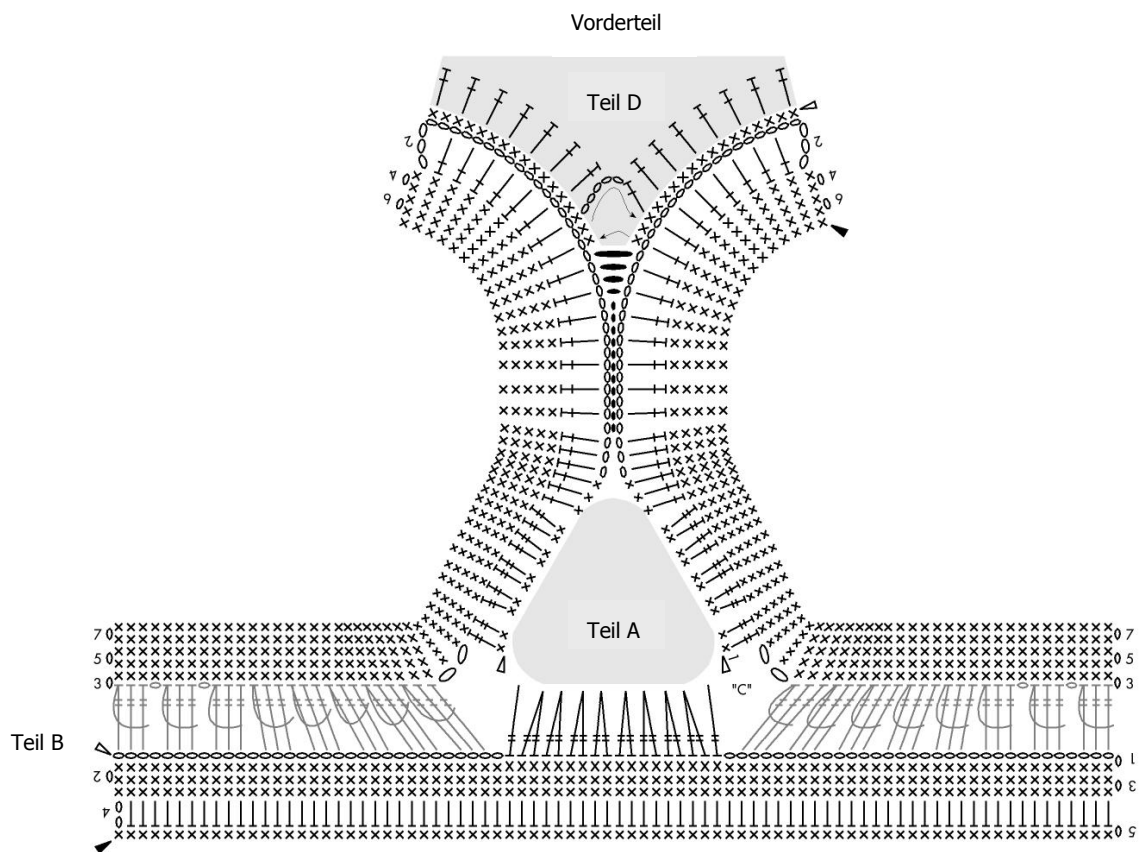
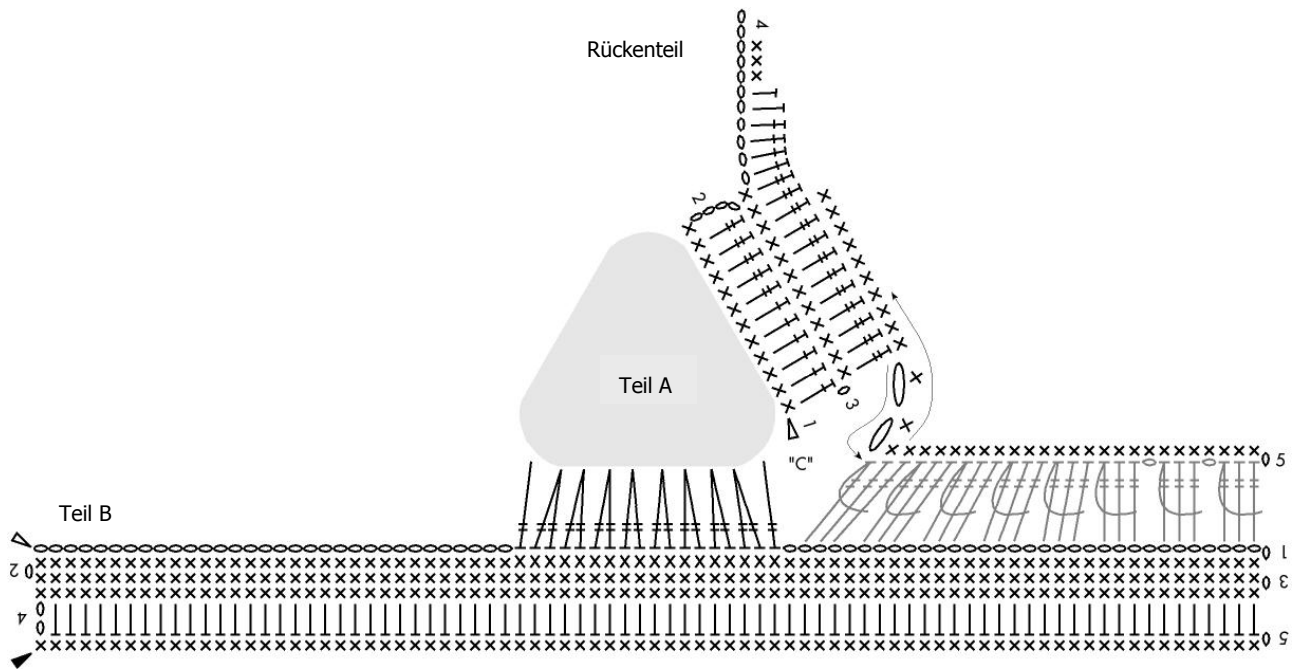



SCHULTERWÄRMER

MATERIAL

Garn Adriafil

MAN BENÖTIGT

250 Gr. Garn insgesamt in folgender Aufteilung: 200 Gr. Garn **Merino** der Farbe Nebel von London Nr. 52 und 50 Gr. Garn **Odeon Lame'** Farbe silber/schwarz Nr. 49.

Nadeln Nr. 41/2

Wollnadel mit abgerundeter Spitze

GRÖßE: Einheitsgröße

ANGEWENDETE MASCHEN

Rechtsmasche

MUSTER

10x10 cm mit den Nd. Nr. 41/2 mit Rechtsm. und dem sich abwechselnden Garn = 18 M. und 31 Nd.

AUSFÜHRUNG

Man strickt an einem Stück. Mit dem Garn Merino schlägt man 74 M. an und strickt rechts, wobei man 4 Nd. mit dem Garn Merino u. 2 Nd. mit dem Garn Odeon Lame' abwechselt. Bei 112 cm Höhe verknüpft man alle M.

ANFERTIGUNG

Man schliesst die erhaltene Schärpe ringförmig und vernäht den Anfangsrand mit dem abgeketteten Rand. Man vernäht die Mitte des oberen Randes für 28 cm (an den Seiten bleiben 14 cm für die Arme offen).

